



ŚLIZGANIE



SOCJALIZACJA



WSPINANIE



BALANSOWANIE



INTEGRACJA
SENSORYCZNA



INFORMACJE O PRODUKCIE

Wymiary	262 x 296 cm
Strefa bezpieczeństwa	612 x 596 cm
Powierzchnia strefy bezpieczeństwa	28,3 m ²
Wysokość całkowita	288 cm
Wysokość swobodnego upadku	90 cm
Ilość użytkowników	10 osób
Produkt zgodny z PN-EN 1176-1:2017-12	TAK
Dostępność części zapasowych	TAK
Przedział wiekowy	3-14

Zgodnie z normą PN-EN 1176-1:2017-12 produkt wymaga zastosowania nawierzchni amortyzującej odpowiedniej dla jego wysokości swobodnego upadku.



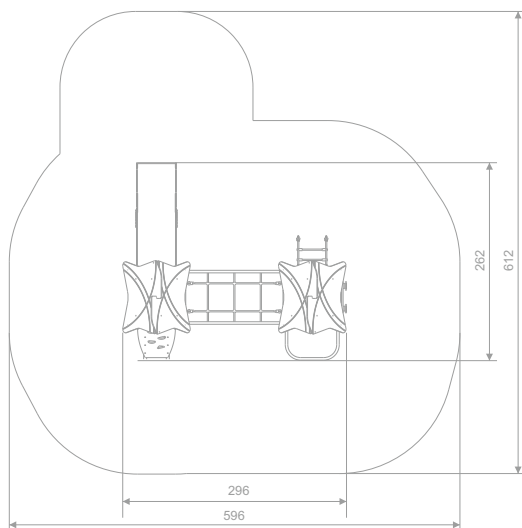
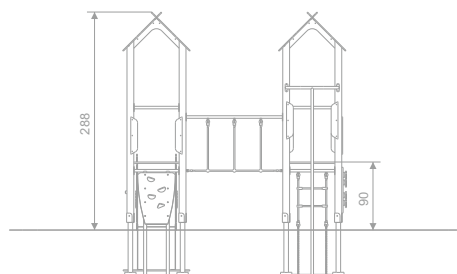

SKALA 1:100

Słupy: Drewno drzew iglastych, bezrdzeniowe o grubości 90x90 mm

Drążki wykonane ze stali czarnej S235JR malowanej proszkowo. Średnica drążka 33,7 mm.

Ślizgawka otwarta ze stali nierdzewnej AISI304. Blacha o grubości 2 mm. Płyty boczne z trójwarstwowego polietylenu HDPE o grubości 12 mm.

Podesty: wykonane z antypoślizgowej płyty HPL o grubości 10 mm.

Płyty ścianek z kolorowego trójwarstwowego polietylenu HDPE o grubości 12 mm.

Płyty ścianek wspinaczkowych z antypoślizgowej płyty o grubości 10 mm.

Kamienie wspinaczkowe wykonane z mieszanki kruszyw i kolorowych żywic poliestrowych.

Liny polipropylenowe typu pp-multisplit o średnicy 16 mm z rdzeniem stalowym.

Wszystkie śruby narażone na działanie warunków atmosferycznych wykonane ze stali nierdzewnej.

URZĄDZENIE ZAWIERA:

- 2 x dach
- 2 x wieża
- 1 x ślizgawka nierdzewna
- 1 x most
- 1 x drabinka linowa
- 1 x rura strażacka
- 1 x drabinka
- 1 x ścianka wspinaczkowa

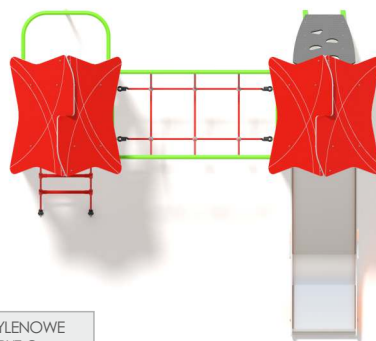

MATERIAŁY:

<p>ŚCIANKI: HDPE 12 MM</p>	<p>ANTYPOŚLIZGOWA PŁYTA PODESTOWA HPL HEXA O GRUBOŚCI 10 MM W KOLORZE ANTRACYTOWYM</p>	<p>KONSTRUKCJA DREWNIANA: PRZEKRÓJ 90x90</p>	<p>ŚLIZGI ZE STALI NIERDZEWNEJ AISI304 PŁYTY BOCZNE Z POLIETYLENU HDPE O GRUBOŚCI 12 MM</p>	<p>LINY POLIPROPYLENOWE TYPU PP-MULTISPLIT O ŚREDNICY 16 MM Z RDZENIEM STALOWYM</p>